

Imadło maszynowe

BMS 200

OPTIMUM[®]
MASCHINEN - GERMANY

Numer artykułu ▼

3000020

Marka ▼

Optimum



Opis ▼

- Wytrzymała konstrukcja ze szczękami pryzmatycznymi
- Łatwa obsługa
- Precyzyjne prowadzenie szczęk
- Wrzeczono z walcowanym gwintem trapezowym
- Wiele możliwości montażu na stole wiertarskim dzięki szczelinom

Informacje dla mediów ▼

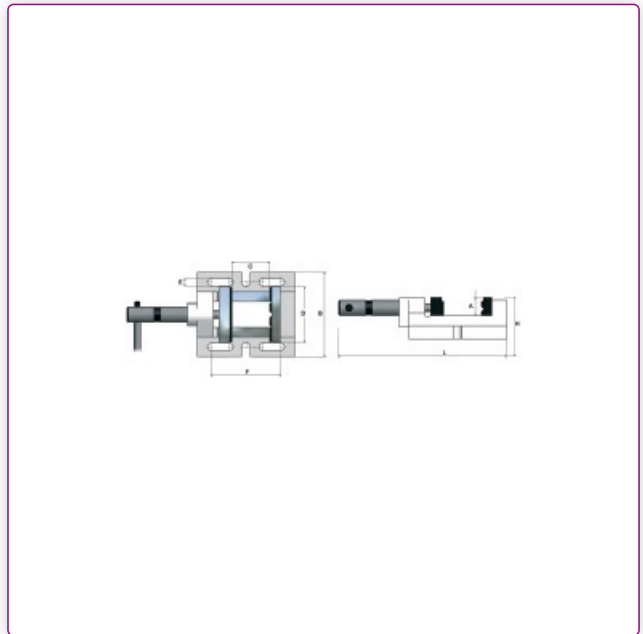

Dane techniczne ▾

Cechy ogólne			
Wysokość szczęk	60 mm	Szerokość szczęk	200 mm
Rozpiętość	160 mm	Szerokość szczeliny	12,5 mm
Długość bez korby	210 mm	Wysokość całkowita	95 mm
Wymiary i wagi			
Szerokość/głębokość (produkt) ok.	252 mm	Waga (netto) ok.	16 kg
Długość maks. (produkt) ok.	445 mm		

Podane ceny mogą ulec zmianie. Zastrzega się możliwość zmian cen. Obowiązują nasze ogólne warunki handlowe.