

Precyzyjna wiertarko-frezarka

OPTImill MH 50G

Uniwersalne precyzyjne wytaczarki z ręczną przekładnią i elektryczną regulacją osi Z. MH 50V z elektronicznie sterowanym napędem. Jednostka sterująca z odporną na zabrudzenia i wodę klawiaturą membranową

Numer artykułu ▼

3338180

Marka ▼

Optimum

OPTIMUM[®]
MASCHINEN - GERMANY



Treść dostawy ▼

- narzędzie do obsługi



Opis ▼

- Panel sterowania z przyjazną dla użytkownika, odporną na zabrudzenia i wodę klawiaturą membranową
- Łatwy do odczytania wyświetlacz cyfrowy
- Łatwy do odczytania wskaźnik pinoli w głowicy frezującej
- Zatrzymanie głębokości
- Praca do przodu/do tyłu
- Tryb gwintowania
- Przycisk obrotowy w panelu sterowania do ustawiania głębokości wiercenia opcjonalnie w mm lub calach i punktu zerowego
- Wysoka współosiowość dzięki łożysku stożkowemu, lepsza niż 0,015 mm mierzona w pinoli
- Głowica przekładni pochylana $\pm 30^\circ$
- Elektryczna regulacja wysokości głowicy frezującej
- Ręczny posuw precyzyjny
- Regulowane kliny
- Wysoko ustawiana osłona ochronna z mikroprzełącznikiem, przed latającymi wiórami i częściami, dla maksymalnej ochrony użytkownika
- Ciężka, stabilna i solidna kolumna wykonana z wysokiej jakości żeliwa szarego ze szlifowaną i skrobaną prowadnicą na jaskółczy ogon dla wysokiej stabilności i precyzji
- Oś Z z płytkową osłoną ochronną wykonaną ze stali nierdzewnej
- Masywny i duży wymiarowo stopień XY, precyzyjnie wykończony powierzchniowo z rowkami teowymi
- Opcjonalna solidna, ciężka stalowa podstawa zapewnia stabilność

MH 50G:

- Dwustopniowy przemysłowy silnik elektryczny wysokiej jakości

Informacje dla mediów



Zdjęcie przedstawia podstawę stalową z akcesoriami,
nr art. 3353015

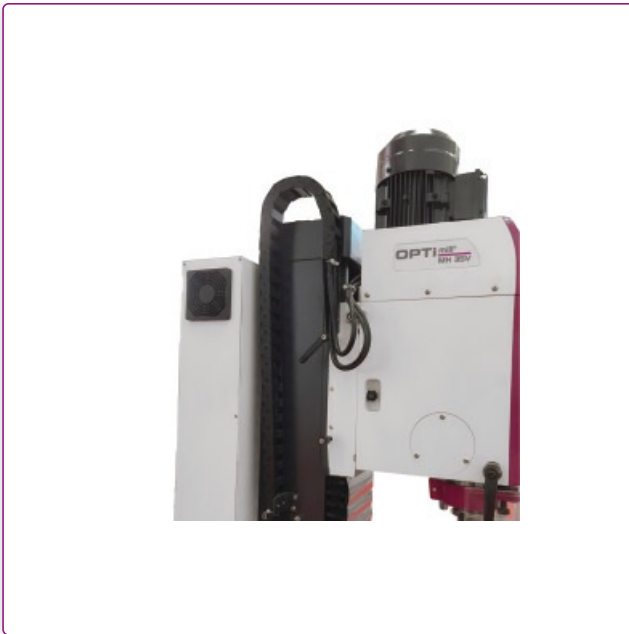

Łańcuch energetyczny

- łagodne prowadzenie



Mechaniczny system szybkiej wymiany zacisków

- Głowica frezarska jest wyposażona w uchwyt zaciskowy do trzpienia pociągowego BT40x45 °
- Aby wymienić - odblokować tylko mechaniczną blokadą systemu szybkiej wymiany i przesunąć dźwignię pinoli do góry



SIEMENS SINAMICS V20 inverter

- Funkcje energooszczędne
- Zaawansowane chłodzenie
- Malowane podzespoły elektroniczne

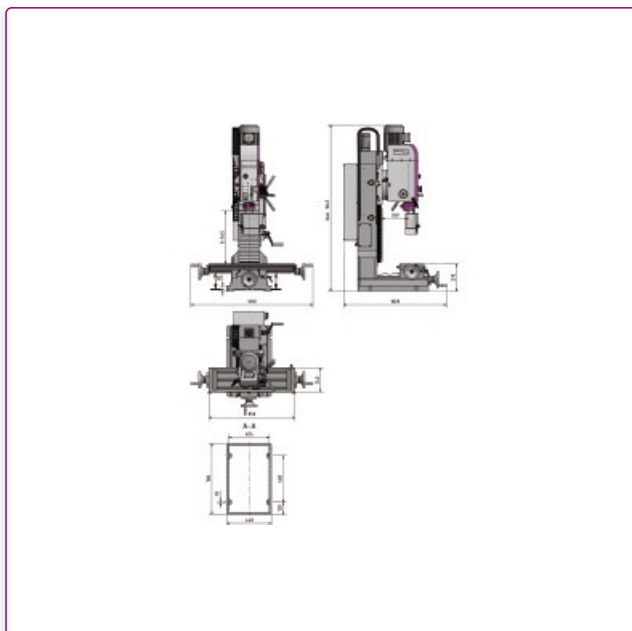

Dane techniczne ▼

Wymiary i wagi			
Długość (produktu) ok.	1210 mm	Szerokość/głębokość (produkt) ok.	1020 mm
Wysokość (produktu) ok.	1645 mm	Waga (netto) ok.	518 kg
Wydajność wiercenia i frezowania			
Stal o podwyższonej wytrzymałości na wiercenie (S235JR)	38 mm	Wielkość głowicy tnącej maks.	80 mm
Wielkość młyna końcowego max.	32 mm	Wydajność ciągłego wiercenia stal (S235JR)	32 mm
Dane elektryczne			
Moc silnika napędowego	1,5 / 2,2 kW	Napięcie zasilania	400 V
Częstotliwość sieci	50 Hz		
Stół frezarski poziomy			
Stół do frezowania poziomego Długość	850 mm	Szerokość poziomego stołu frezarskiego	240 mm
Odległość wrzeciona pionowego - stół frezarski poziomy max.	545 mm	Stół do poziomego frezowania rowków T Wielkość	18 mm
Stół do poziomego frezowania T-slots Ilość	3	Stół do poziomego frezowania rowków T Odstępy między nimi	80 mm
Stół do frezowania poziomego Obciążenie maks.	175 kg		
Ścieżka poprzeczna			
Podręcznik podróżowania po osi X	520 mm	Podręcznik podróżowania po osi Y	260 mm
Podręcznik podróżowania po osi Z	465 mm	Podróż Oś Z - automatyczna	385 mm
Wrzeciono pionowe			
Pionowa głębokość wrzeciona Gardło wrzeciona	260 mm	Pionowe wrzeciono Uchwyt wrzeciona	BT 40
Wrzeciono pionowe Zakres obrotów Głowica frezująca Płaszczyzna Z - X	$\pm 30^\circ$	Wrzeciono pionowe Zakres prędkości obrotowej	220 – 3100 min ⁻¹
Wrzeciono pionowe Liczba zakresów prędkości obrotowej	2 x 6	Wrzeciono pionowe Średnica Pinole	80 mm
Pionowy skok pinoli wrzeciona	115 mm		

Podane ceny mogą ulec zmianie. Zastrzega się możliwość zmian cen. Obowiązują nasze ogólne warunki handlowe.

